



# FOLIA

## ÉCLAT DU CRISTAL, FORCE DU BOIS

L'ensemble des pièces de la collection transversale FOLIA fait écho à la forêt environnant la manufacture de Saint-Louis. C'est dans ce cadre que Noé Duchaufour-Lawrance a trouvé son inspiration, et a décidé d'allier à l'éclat du cristal la force du bois de frêne. Il interprète alors la taille du cristal comme un décor aux formes géométriques et organiques.

FOLIA, en hommage à la feuille du bois de Moselle, comme à la folie créative.

Vingt-cinq pièces d'art de la table, de décoration, de luminaire et de mobilier.

Une vision contemporaine de la nature.

## RADIANCE OF CRYSTAL, STRENGTH OF WOOD

All pieces in the cross-disciplinary Folia collection echo the forest surrounding the Saint-Louis manufacture. It was there that Noé Duchaufour-Lawrance found his inspiration, and decided to combine the radiance of crystal with the strength of ash wood. He interpreted the cut of crystal as a decorative expression of geometric and organic shapes.

FOLIA is a tribute to the leaves of the Moselle forest and an ode to creative folly.

Twenty-five pieces of tableware, decoration, lighting and furniture.

A contemporary vision of nature.



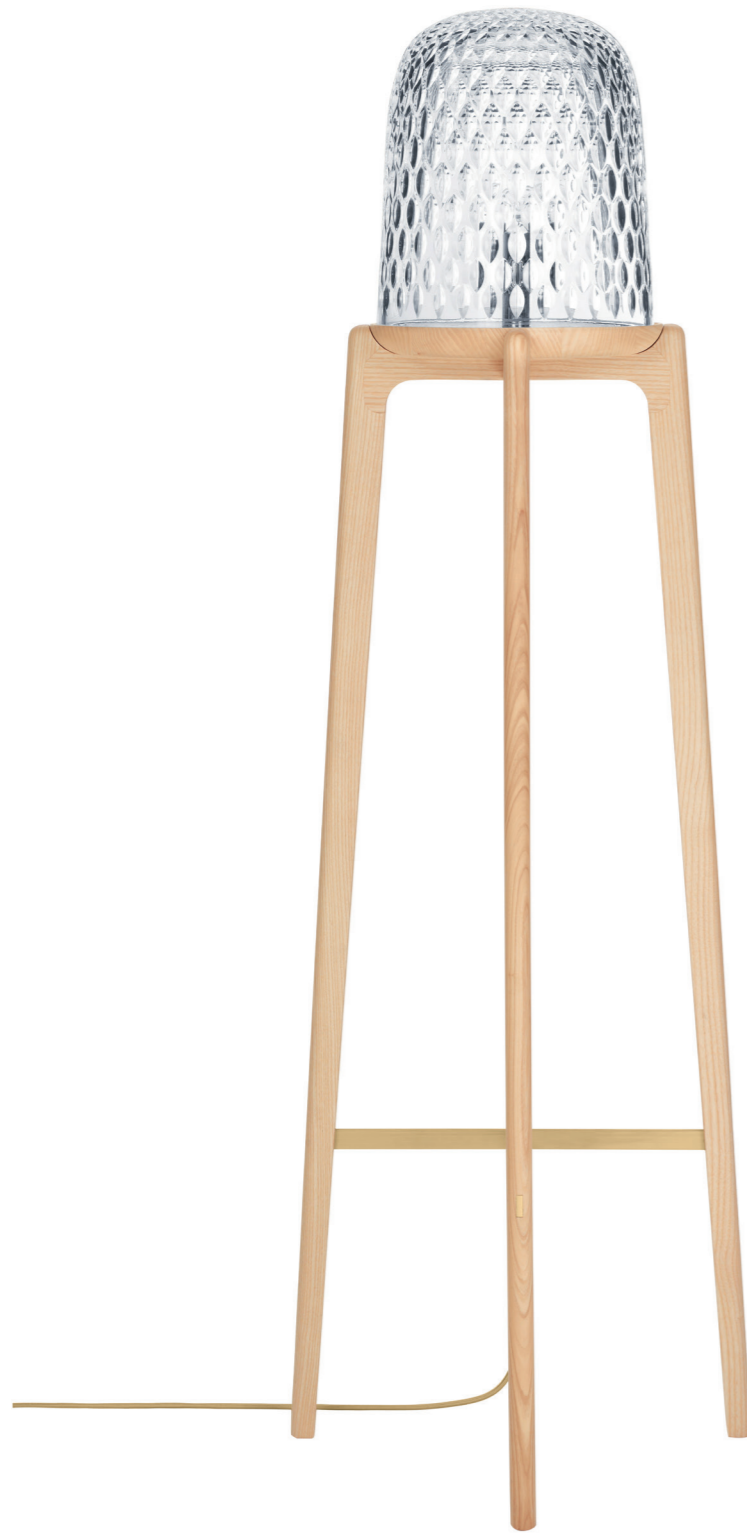

Lampadaire  
H : 1 430 mm · Ø : 460 mm · P : 11,5 kg  
Floor lamp  
H: 56.3 in · Ø: 18.1 in · Wt: 11.5 kg



Bibliothèque  
H : 1 100 mm · L : 640 mm · l : 370 mm · P : 26 kg  
Bookcase  
H: 43.3 in · L: 25.2 in · W: 14.6 in · Wt: 26 kg



Console  
H : 1100 mm · L : 1040 mm · l : 370 mm · P : 23,5 kg  
Console  
H: 43.3 in · L: 40.9 in · W: 14.6 in · Wt: 23.5 kg



Lampe à poser sur pieds  
H : 660 mm · Ø : 370 mm · P : 9 kg  
Footed table lamp  
H: 26 in · Ø: 14.5 in · Wt: 9 kg



Lampe à poser  
H : 245 mm · Ø : 210 mm · P : 5 kg  
Table lamp  
H: 9.5 in · Ø: 8.3 in · Wt: 5 kg



Bout de canapé  
H : 550 mm · Ø : 330 mm · P : 7,5 kg  
Sofa side table  
H: 21.7 in · Ø: 13 in · Wt: 7.5 kg



Photophore petit modèle  
H : 120 mm · Ø : 100 mm  
Small photophore  
H: 4.7 in · Ø: 3.9 in



Photophore moyen modèle  
H : 175 mm · Ø : 150 mm  
Medium photophore  
H: 6.7 in · Ø: 5.9 in



Bougeoir grand modèle  
H : 150 mm · Ø : 108 mm  
Large candlestick  
H: 5.9 in · Ø: 4.3 in



Bougeoir petit modèle  
H : 85 mm · Ø : 86 mm  
Small candlestick  
H: 3.4 in · Ø: 3.4 in







Carafe à décanter  
H : 295 mm · Ø : 191 mm · Vol : 150 cl  
Wine decanter  
H: 11.6 in · Ø: 7.5 in · Vol: 50.7 fl oz



Verre à vin  
H : 205 mm · Ø : 115 mm  
Vol : 43 cl  
Wine glass  
H: 8.1 in · Ø: 4.5 in  
Vol: 14.5 fl oz



Verre à vin  
H : 215 mm · Ø : 90 mm  
Vol : 30 cl  
Wine glass  
H: 8.5 in · Ø: 3.5 in  
Vol: 10.1 fl oz



Flûte à champagne  
H : 223 mm · Ø : 68 mm  
Vol : 20 cl  
Champagne flute  
H: 8.8 in · Ø: 2.7 in  
Vol: 6.8 fl oz



Verre à eau  
H : 185 mm · Ø : 87 mm  
Vol : 28 cl  
Water glass  
H: 7.3 in · Ø: 3.4 in  
Vol: 9.5 fl oz



Shot  
 H : 55 mm · Ø : 62 mm  
 Vol : 7,5 cl  
 Shot  
 H: 2.2 in · Ø: 2.4 in  
 Vol: 2.5 fl oz



Gobelet petit modèle  
 H : 90 mm · Ø : 89 mm  
 Vol : 23 cl  
 Small tumbler  
 H: 3.5 in · Ø: 3.5 in  
 Vol: 7.8 fl oz



Gobelet moyen modèle  
 H : 100 mm · Ø : 98 mm  
 Vol : 33 cl  
 Regular tumbler  
 H: 3.9 in · Ø: 3.8 in  
 Vol: 11.2 fl oz



Chope  
 H : 140 mm · Ø : 89 mm  
 Vol : 40 cl  
 Highball  
 H: 5.5 in · Ø: 3.5 in  
 Vol: 13.5 fl oz



Broc à eau  
 H : 272 mm · Ø : 140 mm · Vol : 100 cl  
 Water jug  
 H: 10.7 in · Ø: 5.5 in · Vol: 33.8 fl oz



Flacon rond  
 H : 260 mm · Ø : 118 mm · Vol : 70 cl  
 Round decanter  
 H: 10.2 in · Ø: 4.7 in · Vol: 23.6 fl oz

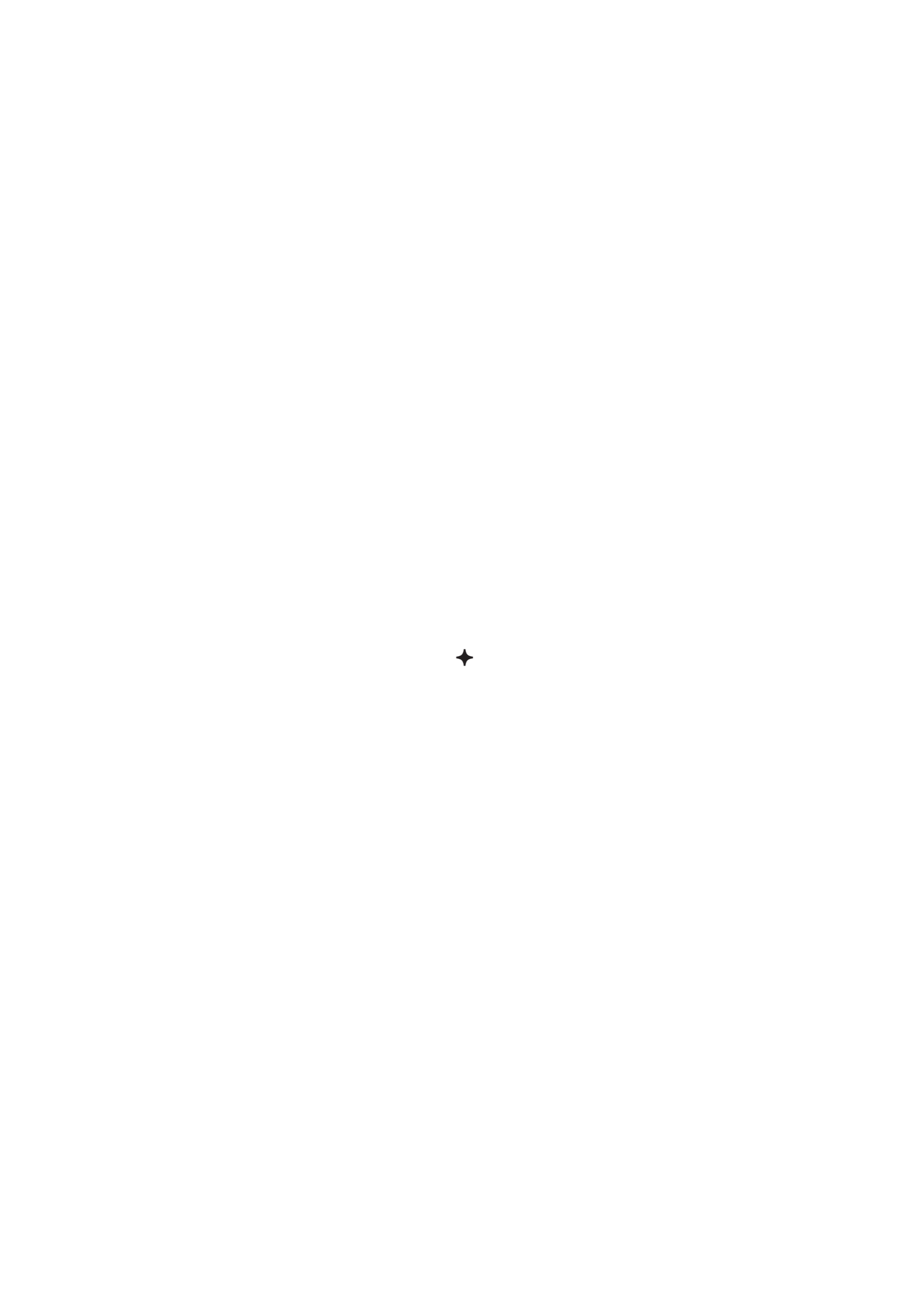



Vase grand modèle  
H : 270 mm · Ø : 200 mm  
Large vase  
H: 10.6 in · Ø: 7.9 in



Vase petit modèle  
H : 188 mm · Ø : 173 mm  
Small vase  
H: 7.4 in · Ø: 6.8 in



Vase petit modèle chartreuse  
Édition limitée à 100 pièces, numérotées et signées par Noé Ducaufour-Lawrance  
H : 188 mm · Ø : 173 mm  
Small chartreuse-green vase  
Limited edition of 100 pieces, numbered and signed by Noé Ducaufour-Lawrance  
H: 7.4 in · Ø: 6.8 in



Miroir  
 Édition limitée à 100 pièces, numérotées et signées par Noé Duchaufour-Lawrance  
 Ø : 152 mm · P : 134 mm · H (position inclinée) : 133 mm  
 Mirror  
 Limited edition of 100 pieces, numbered and signed by Noé Duchaufour-Lawrance  
 Ø: 6 in · D: 5.2 in · H (inclined position): 5.2 in

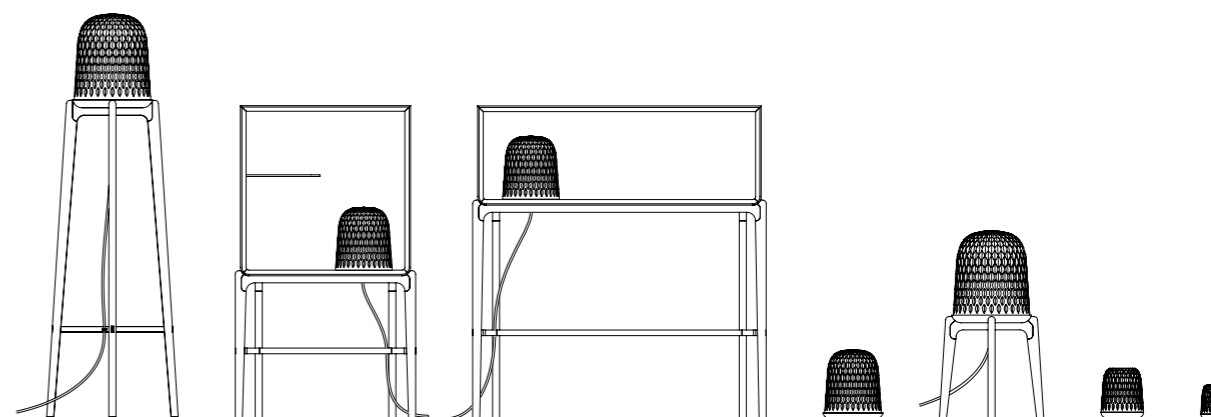

Demi-mesure : lampadaire, bibliothèque, console, lampes et photophores sont disponibles sur demande spéciale dans une essence de bois plus foncée.  
 Customisation: lamps, bookcase, console and photophores are available in a darker wood finish on special order.

# NOÉ DUCHAUFOUR-LAWRANCE



«La manufacture est un lieu fort, préservé et reclus. J'avais envie de transmettre sa magie [...]. Chacun des vingt-cinq objets de la collection est une fenêtre ouverte sur la manufacture.»

«The manufacture is a powerful place, preserved and secluded. I wanted to express its magic [...]. Each of the twenty-five objects in the collection provides an insight into the manufacture.»

L'architecte d'intérieur et designer français Noé Duchaufour-Lawrance considère chaque projet à l'image d'une forme organique qui grandit avec son utilisateur. Le designer est d'abord passé par la sculpture, habité par une histoire et un lien très intime avec la nature qu'il voulait retranscrire de ses propres mains. Puis, susciter l'émotion à travers l'utilité des formes est alors devenu une évidence pour lui. Habité par un héritage de l'art nouveau, Noé Duchaufour-Lawrance s'appuie non seulement sur le caractère universel de la nature pour imposer des formes qui font sens mais affirme également que la notion d'art total est désormais fondamentale à la création contemporaine.

The French product and interior designer Noé Duchaufour-Lawrance conceives each project as an organic shape that grows with its user. At the beginning, the designer was involved with sculpture, marked by a history and very close link with nature that he wanted to transcribe with his own hands. Stirring up emotion through the utility of forms was a matter of course. Inhabited by a legacy for art nouveau, Noé Duchaufour-Lawrance refers not only to the universal character of nature to impose forms which make sense but in addition states that the concept of total art is henceforth fundamental to contemporary creation.

ST<sup>LOUIS</sup> LOUIS



[saint-louis.com](http://saint-louis.com)  
[#saintlouiscrystal](https://www.instagram.com/saintlouiscrystal)